

ZL05- консольный тензодатчик.

- Простой монтаж на оборудовании;
- Датчик поставляется без ролика, что позволяет заказчику использовать ролик с параметрами подходящими под конкретное оборудование;
- Встроенная 10-ти кратная защита от перегрузок;
- Малый температурный дрейф показаний, линейный выходной сигнал, высокая точность измерений;
- Разъем для подключения M12*1;
- Кабель в комплекте поставки.



Консольные датчики контроля натяжения серии ZL05 специально разработаны для применения в машинах где невозможно использовать два датчика с установленном на них валом. Датчик ZL05 может быть установлен на оборудовании в горизонтальном или вертикальном положении. Заказчик может самостоятельно изготовить вал с необходимым ему длиной, диаметром, покрытием. Датчик ZL05 используется для измерения и контроля натяжения материала, при обработке узкополосных материалов, таких как бумага, этикетки, ленты, полюсные элементы питания и различные пленки. Датчик позволяет измерять натяжение материала в не зависимости от положения материала на его ролике. В датчике используются высококачественные тензорезисторы, что позволяет получить точный и стабильный сигнал во время работы вашего оборудования. Каждый датчик при производстве проверяется при высокой и низкой температуре для обеспечения высокой надежности изделия.

Характеристики тензодатчиков серии ZL05

Выходной сигнал	1.0±10%мВ/В	Нелинейность	0.5% F.S.
Сходимость	0.1%F.S.	Нулевой выход	±2% F.S.
Рабочая температура	-20~80°C	Компенсационная температура	-10~40°C
Влияние температуры	0.02%F.S./°C	Изоляция	≥2000MΩ/100VDC
Напряжение питания	5~10VDC	Защита от перегрузки	1000%F.S.
Кабель	д.5мм*5 метров	Степень защиты	IP65

Габаритные размеры, мм.

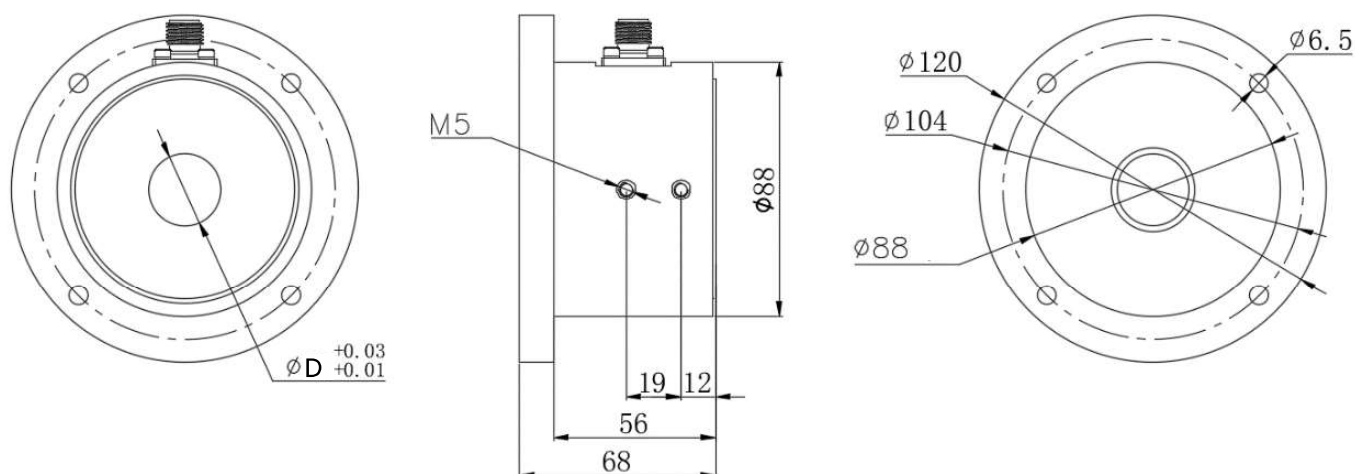

Примечание при изготовлении вала и установке его на датчике



При установке собранного ролика на консольный датчик натяжения убедитесь, что он при вращении не задевает корпус консольного датчика натяжения или детали оборудования. Диаметр монтажных отверстий датчика на оборудовании 7,5 мм.. Фиксация датчика при помощи 4-х болтов М6.

Пример заказа датчика



Артикул	Номинал датчика, кг	Диаметр, мм
		D
ZL05-A-2.5-15	2.5	15
ZL05-A-5-15	5	15
ZL05-A-10-25	10	25
ZL05-A-15-25	15	25
ZL05-A-25-25	25	25
ZL05-A-50-25	50	25

Подключение

